



Herzlich Willkommen
in Ihrem Zuhause auf Zeit!

Inhaltsverzeichnis

<u>Endlich Urlaub!</u>	3
<u>Ihr Draht zu uns</u>	4
<u>Wlan-Passwort</u>	4
<u>Ihre Anreise</u>	4
<u>Ihre Abreise</u>	4
<u>Umgebungskarte</u>	5
<u>Ferienunterkunft A-Z</u>	6
<u>Infrastruktur</u>	10
<u>Für Notfälle</u>	10
<u>Öffentliche Verkehrsmittel</u>	10
<u>Unternehmungstipps</u>	11
Aktivitäten für Familien.....	12
<u>Freizeit</u>	13
<u>Mietstationen</u>	13
<u>Sport/Wellness</u>	13
<u>Unterhaltung am Abend</u>	14
<u>Strände</u>	14
<u>Touristeninformation</u>	14
<u>Nahversorgung</u>	15
<u>Supermarkt</u>	15
<u>Shopping</u>	16
<u>Friseur</u>	16
<u>Feinschmeckereien</u>	17
<u>Restaurantempfehlungen</u>	17
<u>Bars</u>	18
<u>Lieferservice</u>	18
<u>Für den kleinen Hunger</u>	18
<u>Bedienelement Heizung</u>	19
<u>WLAN - Nutzungsregeln</u>	20
<u>WLAN - Nutzungsregeln</u>	21
<u>Abreise</u>	22

Endlich Urlaub!

Liebe Gäste,

wir heißen Sie herzlich in unserer Ferienwohnung Niklas in Ort Büsum willkommen! Es freut uns, dass Sie sich für die Region Dithmarschen als Urlaubsort entschieden haben und wir Sie betreuen dürfen.

Wir wünschen Ihnen einen erholsamen Urlaub mit ein paar schönen Tagen mit vielen neuen Eindrücken und Erlebnissen. Sollte einmal etwas nicht Ihren Erwartungen entsprechen, zögern Sie nicht uns zu kontaktieren.

Ihre Familie Sasawiczny



Ihre Urlaubsektüre Nr.1

In dieser Mappe haben wir für Sie hilfreiche Tipps und Informationen rund um Ihren Urlaub zusammengestellt. Sollten Sie weitere Fragen haben, freuen wir uns, Ihnen weiterzuhelfen.

Ihre



Meinung ist

Wir möchten uns stets weiterentwickeln. Daher bitten wir Sie um ehrliches Feedback. Bitte bewerten Sie uns hier

<https://goo.gl/K9MYZZ>

Ihr Draht zu uns

www.fewo-nordsee-buesum.de

Telefon: 04837(2483202)

Mobil: 01512(5544078)

E-Mail:

info@fewo-nordsee-buesum.de



W-Lan-Passwort

(Das Passwort liegt in der Wohnung aus)

Ihre Anreise

Die Wohnung ist bezugsfertig ab 13:00 Uhr.

Ihre Abreise

Die Ferienwohnung steht Ihnen bis 10 Uhr zur Verfügung.

Umgebungskarte

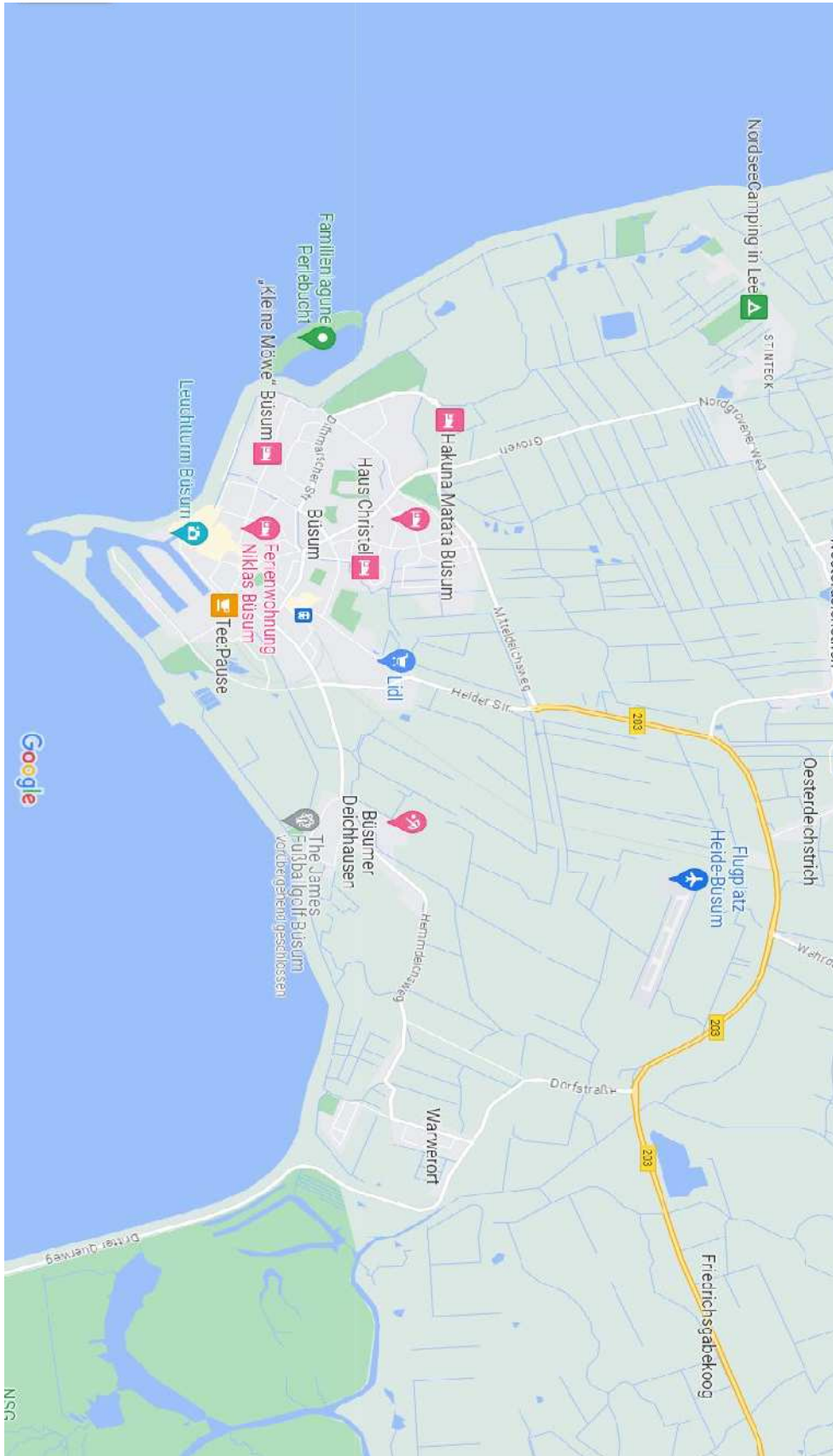

Ferienunterkunft A-Z

A

Abfall:

Bitte trennen Sie den Abfall nach Papier, Kunststoff und Restmüll sowie den Biomüll.
Die Gelbe Tüte ist im Abstellraum.

Abreise:

Die Ferienwohnung steht Ihnen bis 10 Uhr zur Verfügung

B

Betten:

Bitte bei Abreise abziehen.

C

Container für Glas:

Am Bauhof. am Recyclinghof vorbei, vor dem Wendehammer
Segeltörn. Bei der Kartbahn

D

Dusche:

Bitte die Duschrückwand nicht mit scharfen Reinigern säubern.

E

Energie:

Wir bitten Sie auch der Umwelt zuliebe Energie und Ressourcen nicht zu verschwenden.
Bitte schließen Sie die Fenster bei Verlassen der Wohnung, auch bei Abreise.

F

Fernsehgerät:

Der Fernseher wird durch einen eingebauten SAT-Receiver nur über eine Fernbedienung gesteuert.

G

Gästekarten:

Diese liegen fertig ausgefüllt auf dem Esstisch.

H

Haustiere:

Diese sind in der Wohnung nicht erlaubt.

Bei nicht Beachtung werden wir uns vorbehalten eine Nachberechnung der Endreinigung von 75,00 € einzuziehen (laut AGB).

I

Internet:

DSL 50000 wird über W-LAN in der Wohnung zur Verfügung gestellt sowie ein Telefon es liegen Nutzungsbedingungen und der W-LAN Schlüssel auf dem Schrank.

J

Jalousien:

An den Fenstern befinden sich Außen Jalousien (Rollladen).

K

Küche:

Die Küche ist komplett ausgestattet, falls Sie etwas vermissen, wenden Sie sich bitte an uns. Stellen Sie bitte das Geschirr nur in gespülten und trockenen Zustand in die Schränke zurück.

L

Lebensmittel:

Wir bitten darum angebrochene oder auch volle Lebensmittel mitzunehmen oder zu entsorgen. Dieses gilt auch für Flaschen und Getränke Dosen.

M

Müll:

Abfallbehälter stehen vor der Haustür zur Verfügung und sind gekennzeichnet welcher Abfall hineingehört. Wir bitten auch um Müll Trennung wie oben bei Punkt A beschrieben.

N

Nachtruhe:

Wir bitten höflich um die Einhaltung der Nachtruhe ab 22.00 Uhr

O...

P

Parkplatz:

Für die Ferienwohnung steht Ihnen auf dem Grundstück ein Parkplatz zur Verfügung.

Q...

R

Rauchen:

Das Rauchen ist in der Wohnung sowie im Haus verboten. Wir haben dafür auf der Gemeinschafts Terrasse einen Unterstand zum Rauchen.

S

Sauberkeit:

Wir legen Wert darauf, dass die Wohnung immer in einemordentlichen Zustand ist.
Deshalb möchten wir Sie höflich bitten, auf Sauberkeit zu achten.
Behandeln Sie bitte alle Einrichtungsgegenstände so pfleglich, als wären es Ihre eigenen.

T...

U

Unterschrift:

Bitte Unterschreiben sie die Gästekarte an der markierten Stelle.
Bei Abreise diese bitte auf dem Tisch liegen lassen.

V...

W

Wäschepaket:

Bei Buchung eines Wäschepaketes bitten wir bei Abreise dieses an einer Stelle abzulegen.

X...

Y...

Z

Zug:

Bei Anreise mit der Bahn beachten Sie bitte die An und Abreise Zeiten 13 Uhr und 10 Uhr

Infrastruktur

Für Notfälle





	Arzt	Ärzte Zentrum	Westerstraße 30, 25761 Büsum.	048349658700
	Krankenhaus	WKK Heide	Esmarchstraße 50, 25746 Heide	04817850 oder 112
	Apotheke	Anker- Apotheke	Westerstraße 30, 25761 Büsum	0483495900
	Polizei	Polizeistation Büsum	Vereinsallee 28, 25761 Büsum	0483495200 oder 110

Öffentliche Verkehrsmittel

	Taxi	Elfis Taxi Taxi Thiessen	www.elfis-taxi.de www.taxi-thiessen.de	0483493132 048343333
	Bus/Bahn	Nah.SH DB	www.nah.sh www.bahn.de	043166019449 0302970
	Regionalverkehr	Nah.SH	www.nah.sh	043166019449

Unternehmungstipps

Ausflugsziele

			
Ausflugsziele / Ort	Programmpunkte / Empfehlungen	weitere Informationen	KM
Seehundstation Friedrichskoog	Gemeinschaftshaltung der zwei heimischen Robbenarten Seehund und Kegelrobbe beobachtet werden	www.seehundstation-friedrichskoog.de	46
Der Heider Marktplatz	Größter unbebauter Marktplatz Deutschlands	www.echt-dithmarschen.de	20
St. Peter-Ording	Auf über zwölf Kilometern Länge und bis zu zwei Kilometern Breite erstreckt sich der feinsandige Strand von St. Peter-Ording	www.st-peter-ording.de	37
Eider-Sperrwerk	40 m breiten, Sielöffnungen wurde von 1967 bis 1973 errichtet	www.wsa-elbe-nordsee.wsv.de	21

Aktivitäten für Familien

			
Ausflugsidee / Ort	Programmpunkte / Empfehlungen	weitere Informationen	KM
Pelotero Wesselburen	Fun-City Indoor- u. Outdoor Spielpark Wesselburen	www.pelotero.de	14
Land und Leute Erlebnishof	Outdoor Spielpark Wesselburen	www.landundleute.sh	15
Nordseering Büsum Kartbahn	Einzelne Personen oder Gruppen bis sechs Personen können uns ohne vorherige Anmeldung besuchen.	www.nordseering.de	2,7
Adventure Golf in Büsum	Die 18 bunten und maritimen Bahnen bieten ausreichend Schwierigkeitsgrade, so dass von alt bis jung und von Anfänger bis Profi alle zusammenspielen können.	www.buesum.de/nordseeurlaub/sport-und-freizeit	2,2
Phänomania Büsum	Anfassen erlaubt, mitmachen erwünscht! Eure Entdeckungsreise durch das interaktive Ausstellungskonzept sorgt für echte Erlebnisse und echte Emotionen	www.phaenomania-buesum.de	2,5

Freizeit



Mietstationen

	Fahrrad	Fahrradverleih & Reparatur Dethlefs	Westerstr.14	www.fahrradverleih-buesum.de
	Kitesurfen, Windsurfen	Wassersport Büsum	Familienlagune Watt'n Insel	www.wassersport-buesum.de
	Strandkorb	Kostenlos für unsere Gäste	Hauptstrand Büsum	
	Mietwagen	Autohaus Rau GmbH & Co. KG	Heider Straße 8A	www.werkstatt-buesum.de

Sport/Wellness

Fitness	Impuls Fitness & Gesundheits-Club	Tertius-Törn 39	www.impuls-buesum.de
Schwimmbad	Meerzeit Büsum Wellenbad und Spa	Südstrand 11	www.buesum.de/meerzeit
Golf	Golfclub Büsum Dithmarschen e.V	Zwischen den Deichen Warwerort	www.gc-buesum.de
Wellness	SPA Büsum	DEINE SPA-AUSZEIT IN BÜSUM	www.buesum.de/meerzeit/spa

Unterhaltung am Abend

Kino	LICHTBLICK Büsum	Südstrand 11	www.kino-buesum.de
Kino	LICHTBLICK Heide	Süderstraße 24 25746 Heide	www.kino-heide.de

Strände

Name	Besonderheit	Vorhandene Infrastruktur	Geeignet für
Hauptstrand Büsum	WELTNATURERBE - NATIONALPARK WATTENMEER	Grünstrand	alle
Familienlagune Büsum	WELTNATURERBE - NATIONALPARK WATTENMEER	Grün und Sandstrand	alle

Touristeninformation

Watt'n Hus Freizeit- und Informationszentrum	Südstrand 11	www.buesum.de/wattn-hus
---	--------------	--

Nahversorgung



Supermarkt



Rossmann	Alleestraße 28-30	Entfernung 220 m
EDEKA A. Jensen	Alleestraße 6	250 m
ALDI Nord EDEKA A. Jensen	Heider Str. 2a	1,4 KM

Bäcker



Kalle-Bäcker GmbH & Co. KG	Alleestraße 20	Entfernung 200 m
Bäckerei H. von Allwörden GmbH	Alleestraße 31	190 m
Mühlen Bäcker	Heider Str. 7	900 m

Wochenmarkt



Der Wochenmarkt in Büsum	Lehnsweg 12 Freitags: 07:00 - 13:00	Entfernung 280 m
-----------------------------	--	---------------------



Geldautomat

Sparkasse Westholstein	Alleestraße 12	Entfernung 300m
VR Bank Westküste	Südstrand 5	300m
Dithmarscher Volks- und Raiffeisenbank	Alleestraße 3	300m
Postbank	Heider Str. 2a	1,8 km

Shopping



Seemeile Büsum	Moltkestr. / Alleestr.	Entfernung 250m
Fußgängerzone	Alleestr.	250m
Kaufhaus Martin Stolz	Hafentörn 4	2 km

Friseur



Die Haarprofis - Büsum	Kirchenstr.1 048342630	Entfernung 450m
Istanbul Friseur Büsum	Westerstr.9 01516 3103142	200m
Das Haarstudio	Am Fischereihafen 3 04834 936827	750m
Küsten-Friseur Groth	Oesterstraße 4 048349623344	350m

Feinschmeckereien

Restaurantempfehlungen

Ralfs Restaurant	Hummergrund 4 www.ralfs-restaurant.de	1,3 km
Fischgeschäft Möller	Am Fischereihafen 10 www.fisch-moeller.de	850m
GOSCH Büsum	Am Hafen 9 www.gosch.de	350m
Die verrückte Krabbe	Nordseestraße 98 www.krabbe-restaurant.de	700m
Café "Am Park"	Alleestrasse 17 restaurantampark-buesum.de	300m
Restaurant Saloniki	Kirchenstraße 3 04834964802	450m
Störtebeker Steakhaus	Hohenzollernstraße 12 www.stoertebeker-steakhaus.de	350m
TAMATSU Büsum	Hohenzollernstraße 2 www.tamatsu-restaurants.de	300m
Weitere Restaurants	Restaurant in Büsum www.Google.de	

Bars

Höner's KöPi	Schmiedestraße 5 www.hoeners-koepi.de	250m
Haifisch Bar Büsum	Hohenzollernstraße 6 www.haifischbar-buesum.de	300m
Oma seine Kneipe	Westerstraße 22 www.omaseinekneipe.de	50m
360 Grad Bar	Watt'n Insel in der Familienlagune www.360gradbar.de	1,7 km

Lieferservice

Goofys Pizza Express	www.goofys-pizzaexpress.de	04834/965957
Mo's Pizza	www.mos-pizza-buesum.de	048344359091
Restaurant Octopus	www.octopus-buesum.de	048343677

Für den kleinen Hunger

Martens Dalli Dalli Imbiss	Bahnhofstraße 8 www.dalli-dalli.eu	048342154
Roni Döner & Feinkost	Hohenzollernstraße 3	04834964774
Abi's Schlemmerecke Döner	Heider Str. 19 neben Kik	04834984525
Farmers Fries	Bahnhofstraße 26 www.farmers-fries.de	048349847234
Hafepick	Am Hafen 2	015222652383
J.F. Meeresspezialitäten	Alleestraße 37	04834936304

Bedienelement für die Heizung im Wohnzimmer

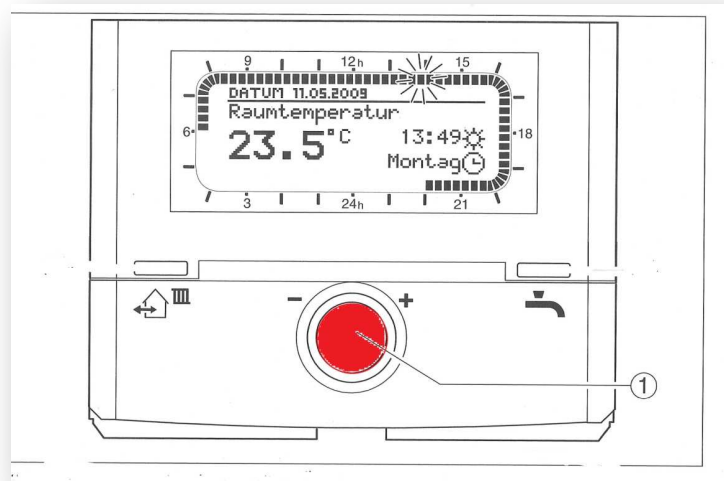

**Auswahlknopf (rot dargestellt)
drehen bis zur gewünschten
Raumtemperatur und den Auswahlknopf
einmal drücken fertig.**

Im Wohnzimmer wird nicht über das **Heizungsthermostat**
(bitte dort nichts verstellen) die Wärme gesteuert,
sondern vom Bedienelement an der Wand im Wohnzimmer.

**Bei geöffnetem Fenster im Wohnzimmer bitte auch die Temperatur
am Temperaturregler am Bedienelement runter regeln, nicht am
Heizungsthermostat im Wohnzimmer, dieser hat keine Funktion.**

Wir bitten Sie auch an die Energiekosten zu denken und nicht
übermäßig zu Heizen.

Im letzten Jahr war der Gas Verbrauch leider doppelt so hoch als in
den Jahren davor 😞.

Vielen Dank

WLAN - Nutzungsregeln – Ferienwohnung Niklas

Allgemeine Vertragsbedingungen – Ferienwohnung Niklas

1. Gestattung

Der Vermieter gestattet dem Mieter bzw. den Mietern für den Zeitraum der Mietdauer die Benutzung des

WLAN-Netzwerks in der Ferienwohnung und den damit verbundenen Zugang zum Internet.

Der Mieter hat nicht das Recht, Dritten die Nutzung des WLANs zu gestatten bzw. zu ermöglichen.

Der Vermieter ist jederzeit berechtigt, den Betrieb des WLANs aus technischen Gründen zeitweise

einzustellen.

2. Technische Voraussetzungen / Zugangsdaten

Dem Mieter obliegt in eigener Verantwortung die Schaffung sämtlicher Voraussetzungen an seinem Notebook zur Nutzung des WLANs. Die auf Anfrage mitgeteilten Zugangsdaten (Netzwerkname, Code, usw.) sind nur zum persönlichen Gebrauch des Mieters bestimmt und dürfen in keinem Fall Dritten bekannt werden. Die Zugangsdaten werden nach Mietende durch den Vermieter geändert.

3. Gefahren, Protokoll

Das WLAN ermöglicht nur den Zugang zum Internet. Die abgerufenen Inhalte unterliegen keiner

Überprüfung durch den Vermieter, insbesondere nicht daraufhin, ob sie Schadsoftware enthalten. Die Nutzung des WLANs erfolgt auf eigene Gefahr und auf eigenes Risiko des Mieters.

Der Mieter wird darauf hingewiesen, dass die Internetaktivitäten des Mieters, soweit die Daten

gespeichert sind, nicht an Dritte weitergegeben werden, außer den strafverfolgenden Behörden (z.B. Polizei, Staatsanwaltschaft) auf Nachfrage.

Es werden täglich die Einwahlzeit und das zur Internet nutzende Gerät mit der IP und Mac Adresse gespeichert.

4. Verantwortlichkeit und Freistellung

Für die über das WLAN übermittelten Daten, die darüber in Anspruch genommenen Dienstleistungen und

getätigten Rechtsgeschäfte ist der Mieter selbst verantwortlich. Er ist verpflichtet, bei Nutzung des WLANs das geltende Recht einzuhalten. Er wird insbesondere:

- das WLAN weder zum Abruf noch zur Verbreitung von Sitten- oder rechtswidrigen Inhalten nutzen;
- keine urheberrechtlich geschützten Güter widerrechtlich vervielfältigen, verbreiten oder zugänglich machen;

- die geltenden Jugendschutzvorschriften beachten;
- keine belästigenden, verleumderischen oder bedrohenden Inhalte versenden oder verbreiten;
- das WLAN nicht zur Versendung von Massen-Nachrichten (Spam) und / oder anderen Formen

unzulässiger Werbung nutzen.

Der Mieter stellt den Vermieter von sämtlichen Schäden und Ansprüchen Dritter frei, die auf einer

rechtswidrigen Verwendung des WLANs durch den Mieter und / oder auf einem Verstoß gegen

vorliegenden Vereinbarung beruhen. Dies erstreckt sich auch auf für mit der Inanspruchnahme bzw. deren Abwehr zusammenhängende Kosten und Aufwendungen. Erkennt der Mieter oder muss er erkennen,

dass eine solche Rechtsverletzung und / oder ein solcher Verstoß vorliegt oder droht, weist er den

Vermieter unverzüglich auf diesen Umstand hin.

Wenn Sie mit den Nutzungsregeln einverstanden sind, haben wir hier die Daten für den W-LAN Zugang.

Name des Funknetzes (Ferienwohnung Niklas)

W-LAN: WPA-WPA2

Schlüssel liegt in der Wohnung aus.

Bei Fragen Telefon 04837-2483202

Michael Sasawiczny

Telefon Nummer Fewo Niklas in Büsum

Hauptstr.38

(04834) 7321580

25792 Neuenkirchen

Liebe Gäste,

wir hoffen, Sie haben Ihren Aufenthalt in vollen Zügen genossen! Die Endreinigung übernehmen wir, dennoch bitten wir um Ihre Mithilfe. Helfen Sie uns, dass auch nachfolgende Gäste sich in der Unterkunft pudelwohl fühlen. Herzlichen Dank!

Check out Zeit: bis 10.00 Uhr





Vor Abreise bitten wir Sie um folgende Punkte

 benutztes Geschirr spülen und trocken in den Schrank stellen

 Spülmaschine leeren

 Kühlschrank ausräumen, Lebensmittel mitnehmen, bitte nicht aus machen.

 Mülleimer leeren und Müll ordnungsgemäß entsorgen/ Leergut mitnehmen

 Möbel und andere Gegenstände an ihren ursprünglichen Standort stellen

 Melden Sie uns bitte auch zu Bruch gegangenem Geschirr oder ein nicht mehr funktionierendes Elektrogerät.

 Elektrische Geräte ausschalten ggfs. Heizung herunterdrehen

 Betten müssen abgezogen werden.
Schmutzwäsche in die Duschwanne legen.

 Verschmutzungen im Innen- und Außenbereich entfernen, die über das übliche Maß hinausgehen

 Prüfen, ob alle privaten Dinge (wie Kuscheltier, Brille etc.) eingepackt sind

Wir wünschen Ihnen eine gute Heimreise! Ihre Gastgeber.

P.S.  Der letzte macht das Licht aus

